

OK. Ora hai bisogno di... ETHERNET

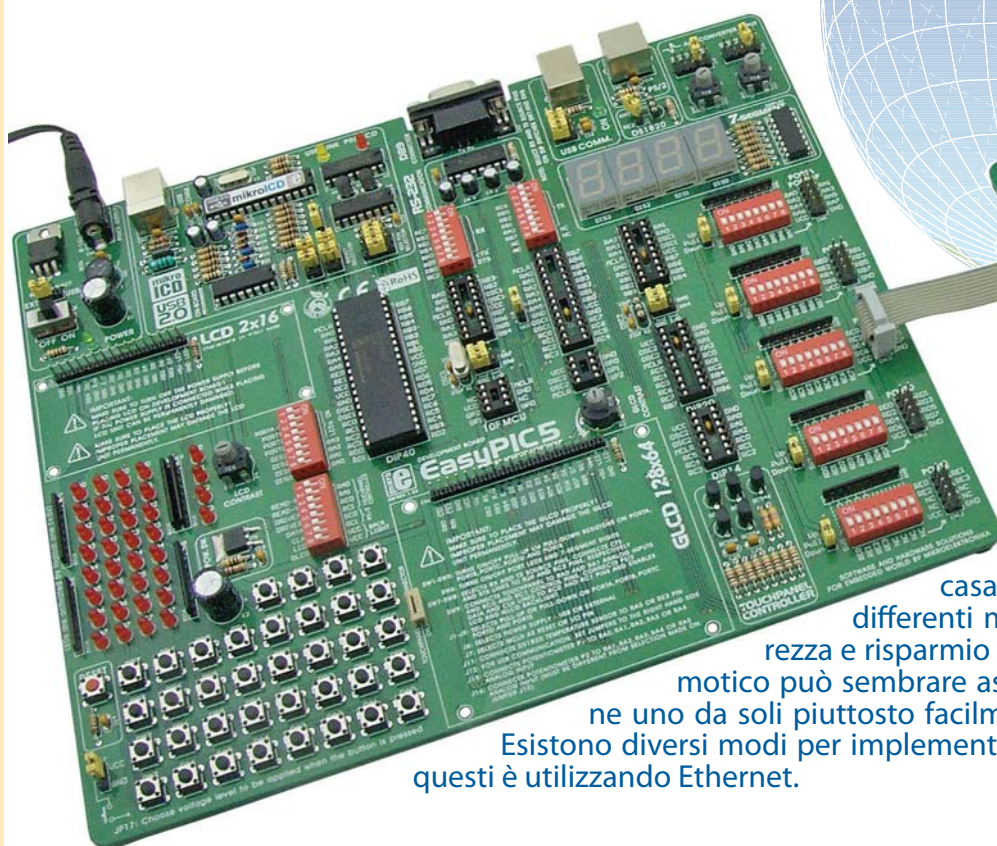

Modulo seriale-ethernet connesso alla scheda di sviluppo easyPIC5

Home automation, home control, casa digitale o smart home sono nomi differenti ma tutti sinonimi di comfort, sicurezza e risparmio energetico. Creare un sistema domotico può sembrare assai costoso, ma è possibile crearne uno da soli piuttosto facilmente e senza grossi investimenti. Esistono diversi modi per implementare un sistema domotico e uno di questi è utilizzando Ethernet.

Srdjan Tomic
MikroElektronika - Software Department

Tutto il necessario è limitato ad un microcontrollore PIC18F4520 ed un chip ENC28J60 per la gestione dell'Ethernet. L'ENC28J60 è dotato di interfaccia seriale SPI e costituisce una soluzione ottimale per molte famiglie di microcontrollori quali AVR, dsPIC, ecc... Per la connessione alla rete Ethernet viene utilizzato un connettore RJ-45 CviLux CJCBA8HF1Y0. L'apparecchiatura domestica da controllare viene simulata con un LED collegato alla porta RB0 del microcontrollore. Il compilatore *mikroBASIC for PIC* contiene la libreria Ethernet e ci permette di semplificare fortemente la fase di scrittura del programma. Usando alcune routine di questa libreria è possibile scrivere il programma che consentirà di accendere e spegnere le apparecchiature attraverso un browser web.

Il programma dovrà svolgere le seguenti operazioni:

- Step 1.** Creare una pagina html attraverso la quale si gestisce il micro. Importare il codice come stringa.
- Step 2.** Impostare gli indirizzi IP, DNS, Gateway e Subnet mask utilizzando i dati forniti dal vostro provider per la connessione ad internet.

I parametri della nostra rete saranno i seguenti:

IP : 192.168.20.60 (Control System address)
DNS : 192.168.20.6 (Domain Name System address)
GATEWAY : 192.168.20.1 (Gateway address)
SUBNET : 255.255.255.0 (Subnet mask)

- Step 3.** Disabilitare gli ingress analogici della PORTB. Tutti i pin della porta B del microcontrollore andranno azzerati e configurati come uscite.
- Step 4.** Inizializzare il modulo SPI del PIC 18F4520.
- Step 5.** Inizializzare il chip ENC28J60.
- Step 6.** Scrivere il codice usando la funzione `Spi_Ethernet_userTCP` la quale, dopo aver ricevuto un comando dal browser web, accenderà o spegnerà il LED connesso alla porta RB0.
- Step 7.** Leggere i vari comandi mediante un ciclo infinito.

La parte più importante del programma è la funzione `Spi_Ethernet_userTCP`. Quando una richiesta di tipo "GET" viene inviata all'indirizzo IP del nostro sistema, il microcontrollore risponde con una pagina web che verrà visualizzata nel browser.

Quando viene ricevuto un comando ON, il LED connesso alla porta RB0 verrà acceso automaticamente. Analogamente all'arrivo di un comando OFF lo stesso LED verrà spento. Inserendo un relè al posto del LED sarà così possibile accendere e spegnere attraverso la pagina web apparecchiature come lampade, sistemi di allarme, riscaldamento, ecc...

Il controllo dell'intero sistema viene fatto inserendo l'indirizzo IP del sistema nella barra di indirizzi del browser e selezionando i vari comandi direttamente dalla pagina web. Ovviamente è possibile modificare il programma per pilotare contemporaneamente più uscite del microcontrollore per creare un vero e proprio sistema di controllo dell'appartamento veramente completo.



Figure 1. Mikroelektronika Serial Ethernet modulo

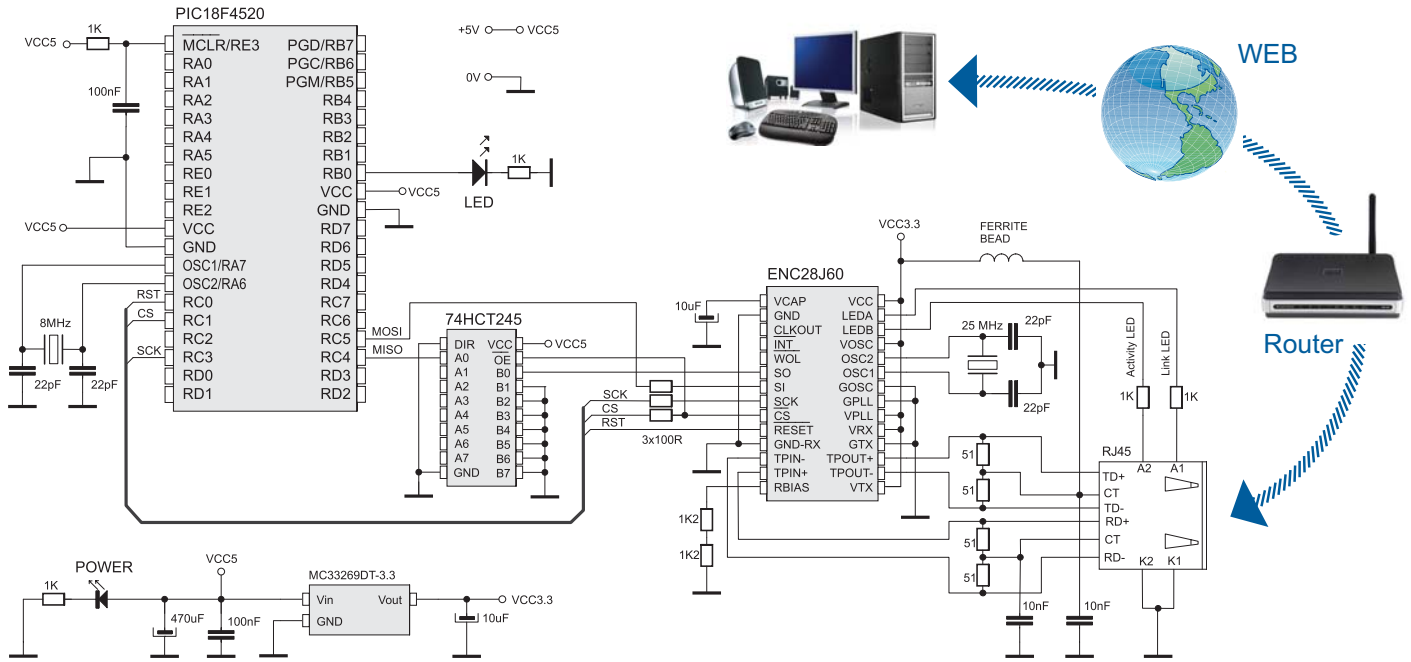

schema 1. Connessione del modulo Serial Ethernet al PIC18F4529

La Figura 2 mostra la pagina web visualizzata nel browser dopo aver inserito l'indirizzo IP del sistema di controllo. Cliccando sui pulsanti ON e OFF si provoca rispettivamente l'accensione e lo spegnimento del LED. Nel nostro esempio la pagina web controlla l'accensione e lo spegnimento dell'impianto di riscaldamento della casa.



Figura 2. La pagina web di gestione del sistema

La libreria SPI Ethernet del compilatore mikroBASIC per PIC con le funzioni pronte all'uso.

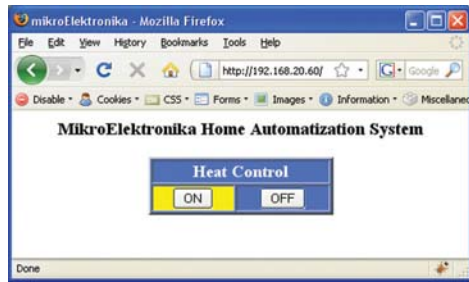
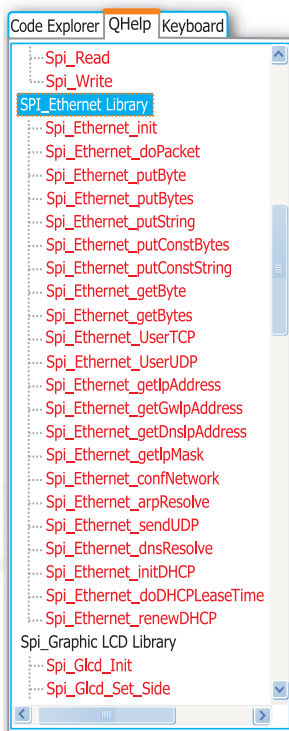

Spi_Ethernet_Init()*	Inizializzazione del controller ENC28J60
Spi_Ethernet_Enable()	Abilita traffico di rete
Spi_Ethernet_Disable()	Disabilita traffic di rete
Spi_Ethernet_doPacket()*	Processa il pacchetto ricevuto
Spi_Ethernet_putByte()	Memorizza un byte
Spi_Ethernet_putBytes()	Memorizza i bytes
Spi_Ethernet_putConstBytes()	Memorizza i bytes delle costanti
Spi_Ethernet_putString()*	Memorizza la stringa
Spi_Ethernet_putConstString()*	Memorizza la stringa di costanti
Spi_Ethernet_getByte()*	Preleva un byte
Spi_Ethernet_getBytes()	Preleva più bytes
Spi_Ethernet_UserTCP()*	Codice di gestione del
Spi_Ethernet_UserUDP()	Codice di gestione del UDP
Spi_Ethernet_getIpAddress()	Ottiene l'indirizzo IP
Spi_Ethernet_getGwIpAddress()	Ottiene l'indirizzo del gateway
Spi_Ethernet_getDnsIpAddress()	Ottiene l'indirizzo del DNS
Spi_Ethernet_getIpMask()	Ottiene la subnet mask
Spi_Ethernet_confNetwork()*	Imposta i parametri
Spi_Ethernet_arpResolve()	Invia una richiesta ARP
Spi_Ethernet_sendUDP()	Invia un pacchetto UDP
Spi_Ethernet_dnsResolve()	Invia una richiesta DNS
Spi_Ethernet_initDHCP()	Invia una richiesta DHCP
Spi_Ethernet_doDHCPLeaseTime()	Tempo di processo
Spi_Ethernet_renewDHCP()	Richiesta di rinnovo DHCP

Funzioni usate nel programma:

Spi_Init()	Inizializzazione del modulo SPI
memcpy()	copia in memoria
memcmp()	confronta in memoria

Esempio 1: Programma dimostrativo per le operazioni Serial Ethernet (two files)

```

program home_auto
include "home_auto_utils"

dim myMacAddr as byte[6]
myIpAddr as byte[4]
gwIpAddr as byte[4]
ipMask as byte[4]
dnsIpAddr as byte[4]

main:
ADCON1 = 0x0F
CMCON = 0x07

PORTB.0 = 0
TRISB.0 = 0

indexPage =
"<html><head><title>mikroElektronika</title></head><body>"+
"<h3 align=center>MikroElektronika Home Automatization System</h3>"+
"<form name="+Chr(34)+"input"+Chr(34)+" action="+Chr(34)+" "+Chr(34)+" method="+
Chr(34)+" get"+Chr(34)+" "><table align=center width=200 bgcolor=#4974E2 border=2><tr>+
"<td align=center colspan=2><font size=4 color=white><b>Heat Control</b></font>"+
"</td></tr><tr><td align=center bgcolor=#4974E2><input name="+Chr(34)+"tst1"+
Chr(34)+" width=60 type="+Chr(34)+" submit"+Chr(34)+" value="+Chr(34)+" ON"+
Chr(34)+"></td><td align=center bgcolor=#FFFF00><input name="+Chr(34)+"tst2"+
Chr(34)+" type="+Chr(34)+" submit"+Chr(34)+" value="+Chr(34)+" OFF"+Chr(34)+">"+
"</td></tr></table></form></body></html>"

myMacAddr[0] = 0x00 myMacAddr[1] = 0x14 myMacAddr[2] = 0xA5
myMacAddr[3] = 0x76 myMacAddr[4] = 0x19 myMacAddr[5] = 0x3F

ipMask[0]=255 ipMask[1]=255 ipMask[2]=255 ipMask[3]=0
myIpAddr[0]=192 myIpAddr[1]=168 myIpAddr[2]=20 myIpAddr[3]=60
gwIpAddr[0]=192 gwIpAddr[1]=168 gwIpAddr[2]=20 gwIpAddr[3]=6
dnsIpAddr[0]=192 dnsIpAddr[1]=168 dnsIpAddr[2]=20 dnsIpAddr[3]=1

' starts ENC28J60 with: reset bit on PORTC.F0, CS bit on PORTC.F1,
my MAC & IP address, full duplex
Spi_Init()
' full duplex, CRC + MAC Unicast + MAC Broadcast filtering
Spi_Ethernet_Init(PORTC.0, PORTC.1,
myMacAddr, myIpAddr, Spi_Ethernet_FULLDUPLEX)

' dhcp will not be used here, so use preconfigured addresses
Spi_Ethernet_confNetwork(ipMask, gwIpAddr, dnsIpAddr)

while true
Spi_Ethernet_doPacket()
wend
end.

module home_auto_utils
const httpHeader as string[31] = "HTTP/1.1 200 OK"+chr(10)+"Content-type:"
const httpMimeTypeHTML as string[13] = "text/html"+chr(10)+chr(10)
const httpMimeTypeScript as string[14] = "text/plain"+chr(10)+chr(10)
' default html page
dim indexPage as string[523]
dim getRequest as byte[20]
' HTTP request buffer
implements
sub function Spi_Ethernet_UserTCP(dim byref remoteHost as byte[4],
dim remotePort, localPort, reqlength as word) as word
dim cnt as word
tmp as string[10]
' my reply length

if(localPort < 80) then
' I listen only to web request on port 80
exit
end if

' get 10 first bytes only of the request, the rest does not matter here
for cnt = 0 to 14
getRequest[cnt] = Spi_Ethernet_getByte()
next cnt

tmp = "GET "
if(memcmp@getRequest, @tmp, 5) <> 0 then
' only GET method
result = 0
exit
end if

tmp = "ON"
if(memcmp@getRequest+11, @tmp, 2) = 0 then
' do we have ON command
PORTB.0 = 1
set PORTB bit 0
else
tmp = "OFF"
if(memcmp@getRequest+11, @tmp, 3) = 0 then
' do we have OFF command
PORTB.0 = 0
clear PORTB bit 0
end if
end if

if(PORTB.0) then
tmp = "#FFFF00" memcpy@indexPage+340, @tmp, 6
' highlight (yellow) ON
tmp = "#4974E2" memcpy@indexPage+431, @tmp, 6
' clear OFF
else
tmp = "#4974E2" memcpy@indexPage+340, @tmp, 6
' clear ON
tmp = "#FFFF00" memcpy@indexPage+431, @tmp, 6
' highlight (yellow) OFF
end if

cnt = Spi_Ethernet_putConstString(@httpHeader)
cnt = cnt + Spi_Ethernet_putConstString(@httpMimeTypeHTML)
cnt = cnt + Spi_Ethernet_putString(@indexPage)
' HTML page first part
result = cnt
' return to the library with the number of bytes to transmit
end sub

sub function Spi_Ethernet_UserUDP(dim byref remoteHost as byte[4],
dim remotePort, destPort, reqlength as word) as word
result = 0
' back to the library with the length of the UDP reply
end sub
end.

```

NOTE: Il codice per PIC® microcontrollers disponibile in C, Basic e Pascal ed i programmi scritti per dsPIC® e AVR® possono essere scaricati dal sito web: www.mikroe.com/en/article/

