

OK. Vama je potreban... TOUCHSCREEN

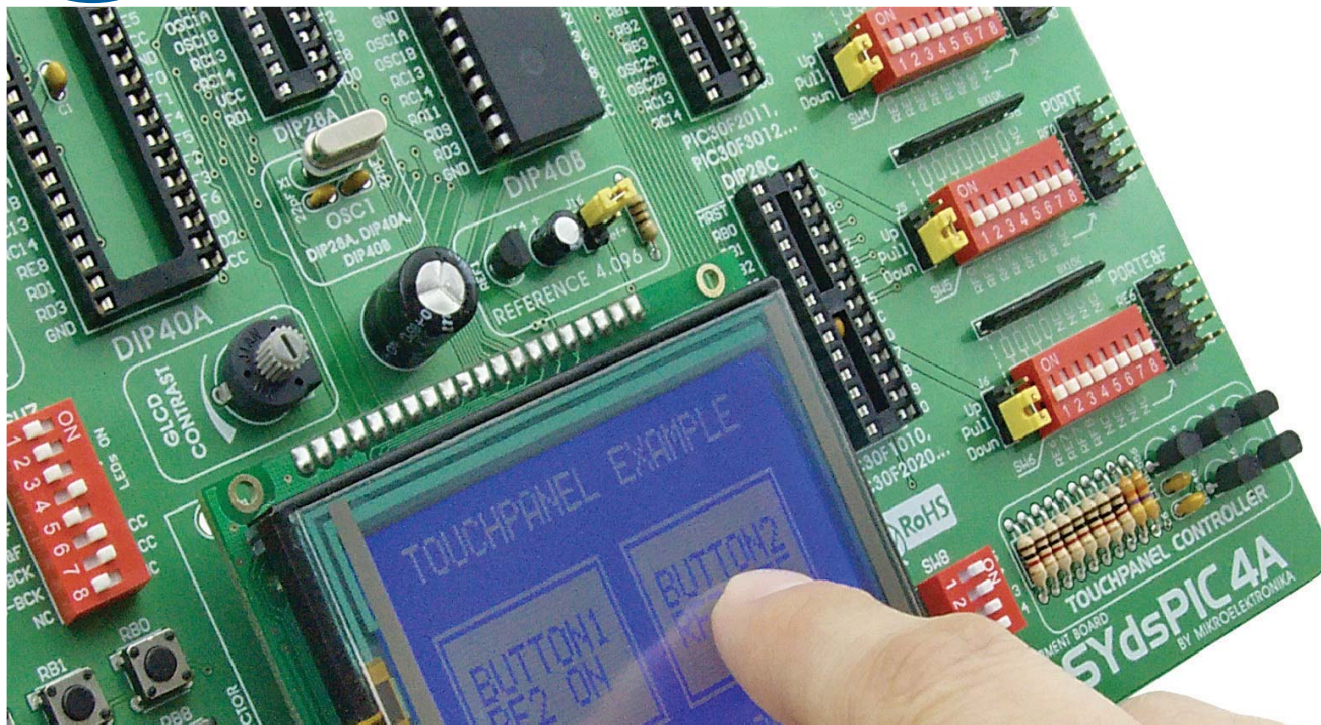

Dušan Mihajlović

Mikroelektronika - odsek za hardver

Želite li da vaš novi uređaj ima jednostavan i intuitivan interfejs? Touchscreen u kombinaciji sa grafičkim displejom je idealna stvar za to. Sa malim brojem elektronskih komponenti napravićete veoma atraktivan uređaj koji će uz to biti i izuzetno jednostavan za korišćenje.

Šta je touch panel? Touch panel je transparentna staklena pločica koja je osetljiva na dodir i koja se uz pomoć samolepljivog sloja pričvršćuje za površinu ekrana grafičkog displeja. Postoji nekoliko vrsta touch panela od kojih je najjednostavniji rezistivni tip koji ćemo ovom prilikom prezentovati.

Princip rada

Rezistivni touch panel se sastoji od dve providne pločice koje formiraju "sendvič" i koje su sa unutrašnje strane prevučene providnim slojem čija otpornost obično ne prelazi 1Kohm. Po dve naspramne stranice ovih pločica su izvedene u vidu kontakata koji su dostupni za upotrebu preko flet kabla.

Postupak određivanja koordinata tačke u kojoj je touch panel pritisnut odvija se u dva koraka. Prvi korak je određivanje X koordinata pritisnute tačke nakon čega se pristupa drugom koraku, odnosno određivanju Y koordinata pritisnute tačke. Da bismo odredili X koordinatu, neophodno je povezati kontakt na levoj strani X površine na masu i kontakt na desnoj strani X površine na napon napajanja. Ovim se omogućuje da se pritiskom na površinu touch panela dobije razdelnik napona čija se vrednost zatim čita sa donjeg kontakta Y površine. Vrednost napona će biti u

granicama od 0V do vrednosti napona napajanja i menjaće se u zavisnosti od vrednosti X koordinate. Ukoliko je touch panel pritisnut bliže levom kontaktu X površine vrednost očitano napona će biti bliža vrednosti od 0V. Da bismo odredili Y koordinatu pritisnute tačke neophodno je povezati kontakt na donjoj strani Y površine na masu, a kontakt na gornjoj strani Y površine na napon napajanja. U ovom slučaju, vrednost napona se čita sa levog kontakta X površine.

Trakasti kabl
za povezivanje

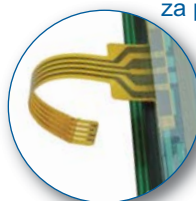

Povezivanje sa mikrokontrolerom

Da bismo povezali touch panel sa mikrokontrolerom, neophodno je napraviti električno kolo za kontrolu touch panela. Pomoću ovog kola mikrokontroler povezuje odgovarajuće kontakte touch panela na masu i napon napajanja (kao što je opisano) u cilju određivanja X i Y koordinata (Šema 1).

Kontakt na donjoj strani Y površine, odnosno kontakt na levoj strani X površine povezani su na A/D konvertor mikrokontrolera. Merenjem na-

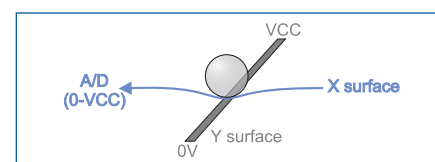

Određivanje Y koordinate

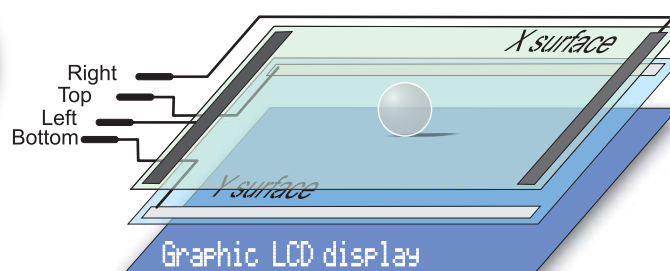

Slika 1. Unutrašnja struktura touch panela

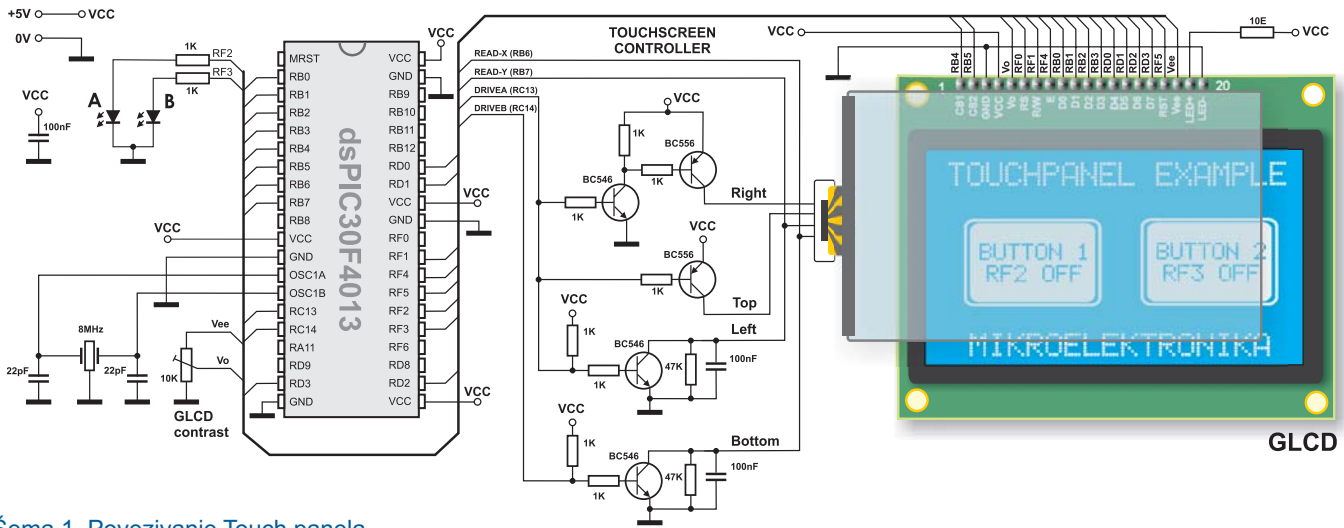

Šema 1. Povezivanje Touch panela

pona na ovim kontaktima određuje se X, odnosno Y koordinata pritisnute tačke. Softver koji je neophodan da bi upravljao ovim uređajem je veoma jednostavan. Suština njegovog rada je ispisivanje menija na grafičkom displeju, uključenje/isključenje električnog kola za kontrolu touch panela i čitanje vrednosti A/D konvertora koje zapravo predstavljaju X i Y koordinate pritisnute tačke.

Kada odredimo vrednosti koordinata, na osnovu njih možemo odrediti šta želimo da mikrokontroler uradi. Kao prost primer (Primer 1) prikazano je kako se uz pomoć displeja i touch panela može izvršiti uključenje/isključenje dva digitalna pina na mikrokontroleru (LED diode A i B).

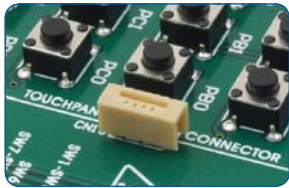

Konektor za povezivanje trakastim kablom pre...



...i posle priključenja touch panela.

S obzirom da je površina touch panela malo veća od površine grafičkog displeja, u slučaju da želite veću preciznost određivanja koordinata pritisnute tačke, neophodno je uraditi softversku kalibraciju touch panela.

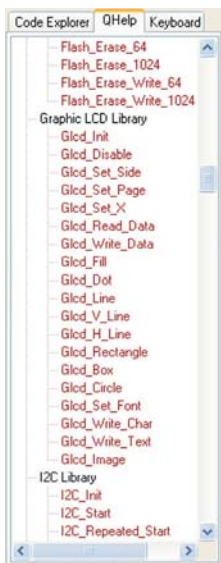

Spisak funkcija korišćenih u programu

- ADC_Read() Čitanje analogne vrednosti
 - Delay_ms() Kašnjenje
 - Glcd_box() Crtanje ispunjenog pravougaonika*
 - Glcd_circle() Crtanje kružnice
 - Glcd_Dot() Crtanje tačke
 - Glcd_Fill() Brisanje/popuna ekrana*
 - Glcd_H_Line() Crtanje horizontalne linije
 - Glcd_Image() Unošenje slike
 - Glcd_Init() Inicijalizacija LCD displeja*
 - Glcd_Line() Crtanje linije
 - Glcd_Read_Data() Čitanje podataka iz LCD-a
 - Glcd_Rectangle() Crtanje pravougaonika*
 - Glcd_Set_Font() Izbor fonta*
 - Glcd_Set_Page() Izbor strane
 - Glcd_Set_Side() Izbor polovine ekrana
 - Glcd_Set_X() Određivanje X koordinate
 - Glcd_V_Line() Crtanje vertikalne linije
 - Glcd_Write_Char() Ispisivanje karaktera
 - Glcd_Write_Data() Ispisivanje bilo kog podatka
 - Glcd_Write_Text() Ispisivanje teksta*
- * Funkcije koje su iskorištene u programu.

Primer 1: Program za demonstraciju rada touch panela

```

program TouchPanel
dim x_coord, y_coord, x_coord128, y_coord64 as longint ' scaled x-y position

sub function GetX() as word
'reading X
LATC.13 = 1 ' DRIVEA = 1 (LEFT drive on, RIGHT drive on, TOP drive off)
LATC.14 = 0 ' DRIVEB = 0 (BOTTOM drive off)
Delay_ms(5)
result = ADC_read(6) ' reading X value from RB6 (BOTTOM)
end sub

sub function GetY() as word
'reading Y
LATC.13 = 0 ' DRIVEA = 0 (LEFT drive off, RIGHT drive off, TOP drive on)
LATC.14 = 1 ' DRIVEB = 1 (BOTTOM drive on)
Delay_ms(5)
result = ADC_read(7) ' reading Y value from RB7 (LEFT)
end sub

main:
ADPCFG = 0xFF3F ' RB6 and RB7 are Analog Inputs

LATF.2 = 0 ' RF2 is Output
TRISF.2 = 0 ' RF2 is Output
LATF.3 = 0 ' RF2 is Output
TRISF.3 = 0

LATC = 0 ' RC13 is Output
TRISC.13 = 0 ' RC14 is Output

Glcd_Init_EasyDspIC4() ' Glcd initialization EasyDspIC4A
Glcd_Set_Font(@FontSystem5x8, 5, 8, 32) ' Clear GLCD
Glcd_Fill(0)

Glcd_Write_Text("TOUCHPANEL EXAMPLE",10,0,1)
Glcd_Write_Text("MIKROELEKTRONIKA",17,7,1)

'Display Buttons on GLCD:
Glcd_Rectangle(8,16,60,48,1)
Glcd_Rectangle(68,16,120,48,1)
Glcd_Box(10,18,58,46,1)
Glcd_Box(70,18,118,46,1)
Glcd_Write_Text("BUTTON1",14,3,0)
Glcd_Write_Text("RF2 OFF",14,4,0)
Glcd_Write_Text("BUTTON2",74,3,0)
Glcd_Write_Text("RF3 OFF",74,4,0)

while true
'read X-Y and convert it to 128x64 space
x_coord = GetX()
y_coord = GetY()
x_coord128 = (x_coord * 128) / 4096
y_coord64 = 64 - ((y_coord * 64) / 4096)

'if BUTTON1 is selected
if ((x_coord128 >= 10) and (x_coord128 <= 58) and (y_coord64 >= 18) and (y_coord64 <= 46)) then
if (PORTF.2 = 0) then
LATF.2 = 1
Glcd_Write_Text("RF2 ON",14,4,0)
else
LATF.2 = 0
Glcd_Write_Text("RF2 OFF",14,4,0)
end if
end if

'if BUTTON2 is selected
if ((x_coord128 >= 70) and (x_coord128 <= 118) and (y_coord64 >= 18) and (y_coord64 <= 46)) then
if (PORTF.3 = 0) then
LATF.3 = 1
Glcd_Write_Text("RF3 ON",74,4,0)
else
LATF.3 = 0
Glcd_Write_Text("RF3 OFF",74,4,0)
end if
end if
Delay_ms(100)
wend
end
    
```



NOTE: Ovaj program, pisan za dsPIC® mikrokontrolere u programima C, Basic i Pascal kao i programe napisane za mikrokontrolere AVR® i PIC® možete pronaći na našem web sajtu: www.mikroe.com/en/article/